

Соотношение температуры ламинатора и толщины пленки

Толщина (мкм)	Температура (°C)
60	80-105
80	105-110
100	115-120
125	115-130
150	125-130
175	130-135
200	135-140
250	140-180

Уход и обслуживание

Для обеспечения и поддержания качественной работы ламинатора, необходимо периодически очищать валы. Своевременная чистка поможет избежать накопления грязи и клейкого вещества на резиновых валах.

Чистка валов:

Возьмите бумагу соответствующего формата (А6, А4 или А3) в зависимости от аппарата, сложите ее пополам по длинной стороне и поместите в слот загрузки. Клей, который был на валах останется на бумаге. Если одного раза для очистки будет недостаточно — повторите процедуру.

Чистка корпуса ламинатора:

Предварительно отключите устройство от розетки и дайте остыть. Для очищения используйте только сухую мягкую ткань. **Не используйте растворители и легковоспламеняемые вещества.**



Сервисные работы, связанные с разбором ламинатора, выполняются только в авторизованных сервис-центрах.

- Качество заламинированного материала зависит от соблюдения всех условий и рекомендаций.

Гарантия



При правильной эксплуатации ламинатора гарантия в течение 1 года с даты покупки. Дефекты из-за неправильного использования или использования в ненадлежащих целях не подпадают под гарантию.

Утилизация



При неправильной утилизации электронные приборы могут быть опасны для здоровья людей и окружающей среды. Поэтому не выбрасывайте отслужившие электронные приборы в прочие отходы.

Соблюдайте действующие предписания и используйте специальные сборные пункты по возврату и утилизации отслуживших электронных приборов.

Пакетный ламинатор ГЕЛЕОС ЛМ А4 Про

ИНСТРУКЦИЯ ПО ЭКСПЛУАТАЦИИ

БЛАГОДАРИМ ВАС ЗА ПОКУПКУ ЛАМИНАТОРА ГЕЛЕОС!

ПЕРЕД ПЕРВЫМ ИСПОЛЬЗОВАНИЕМ ВНИМАТЕЛЬНО ПРОЧИТЕ СЛЕДУЮЩИЕ ИНСТРУКЦИИ:

Техника безопасности — ознакомьтесь перед использованием

- Перед подключением ламинатора к электрической сети, проверьте соответствие напряжения и частоты, значениям, указанным в технических характеристиках. Перед подключением также удостоверьтесь в целостности сетевого шнура. Не используйте неисправный аппарат, при необходимости свяжитесь с сервис-центром.
- Ламинатор должен быть подключен к заземленной сетевой розетке. Запрещается подключать ламинатор к сети через преобразователи энергии, трансформаторы или удлинители.
- Не ремонтируйте ламинатор самостоятельно.
- Ламинатор должен эксплуатироваться только в помещении.
- Устанавливайте ламинатор рядом с розеткой для быстрого отключения питания в чрезвычайной ситуации. Не устанавливайте ламинатор возле источников воды и тепла.
- Не работайте с ламинатором мокрыми руками.
- Между каждым ламинированием делайте паузу в несколько секунд.
- Не ламинируйте документы, чувствительные к тепловому воздействию (фотографии, рентгеновские снимки и т.д.) в режимах высокой рабочей температуры.
- Удаляйте скобы и скрепки с документа до начала ламинирования.
- Не ламинируйте пустую пленку.
- Никогда не используйте другие материалы для ламинирования, кроме пакетных пленок, предназначенных для этого ламинатора. А также слишком тонкие материалы (например, факсовая бумага, которая тоньше, чем 30 мкр.) или слишком мягкие материалы. Их нельзя загружать в ламинатор, так как это может вызвать замятие и поломку аппарата.
- Если вы меняете режим работы с горячего ламинирования на «холодный» дайте валам остыть.
- Используйте самоклеющуюся («холодную») пленку только в режиме низкой рабочей.
- В режиме холодного ламинирования используйте только предназначенную для этого пленку.
- НЕ ДОПУСКАЙТЕ К АППАРАТУ ДЕТЕЙ И ЖИВОТНЫХ.
- ВЫКЛЮЧАЙТЕ ЛАМИНАТОР ПОСЛЕ ЗАВЕРШЕНИЯ РАБОТЫ.
- ОТКЛЮЧАЙТЕ ЛАМИНАТОР ОТ РОЗЕТКИ НА ПЕРИОД ДЛИТЕЛЬНОГО ПРОСТОЯ.
- НЕ ДОПУСКАЙТЕ СЛУЧАЙНОГО ПОПАДАНИЯ В СЛОТ ЗАГРУЗКИ: ЮВЕЛИРНЫХ ИЗДЕЛИЙ, ЭЛЕМЕНТОВ ОДЕЖДЫ, ВОЛОС И Т.Д.
- В случае попадания посторонних предметов в слот, воспользуйтесь режимом ABS/Реверс или экстренным отключением ламинатора из розетки.

Составные части аппарата

1. Слот выгрузки.
2. Вентиляция.
3. Шкала температуры.
4. Регулятор температурного режима.
5. Световые индикаторы включения и готовности к работе.
6. Переключатели режимов работы: «Вперед/Назад», «Вкл/Выкл», «Вперед назад».
7. Слот загрузки.

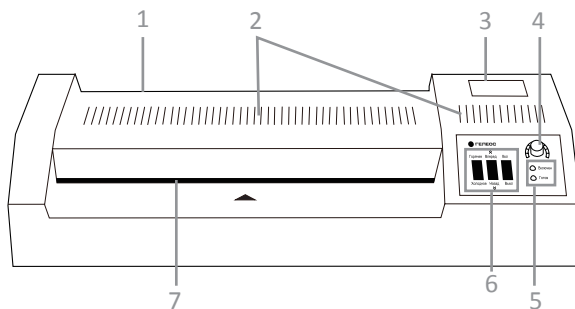

Технические характеристики

Формат:	A4
Максимальная толщина ламинирования, мм:	2
Толщина пленки, мкм:	60-250
Количество валов:	4
Скорость ламинирования, мм/мин:	620
Температура, °C:	регулируемая (100-200)
Время нагрева валов, мин:	3-4
Извлечение при замятии:	да (реверс)
Холодное ламинирование:	да
Индикатор готовности к работе:	да
Напряжение / частота:	АС 220В/50Гц

РЕКОМЕНДАЦИИ:

- Всегда используйте пленку соответствующую размерам ламинируемого документа.
- В случае, если пакетная пленка больше, чем ламинируемый материал, можно ее обрезать, но только после ламинирования, в ином случае клеевой слой может попасть на валы ламинатора и вызвать замятие.
- Чувствительные к тепловому воздействию ламинируемые материалы (фотографии, рентгеновские снимки и т.д.) ламинируйте только в режимах низких рабочих температур, либо в предусмотренном для этого холодном режиме с использованием специальных материалов.
- При работе с пакетными пленками разной толщины (разными температурными режимами) ламинирование рекомендуется начинать с самых тонких пакетов.

Использование ламинатора

Установка ламинатора.

1. Устанавливайте ламинатор на горизонтальную устойчивую поверхность.
2. Обеспечьте устройству достаточное количество места спереди и сзади.
3. Подключите устройство в розетку, оно перейдет в режим ожидания.

Горячее ламинирование.

**Если вы планируете ламинирование на разных температурах, вначале работайте с низкими, а потом с высокими температурами.*

Если вы уже пользовались высокими температурами, а теперь необходимо низкими, нужно увеличить время ожидания, пока ламинатор достигнет необходимой температуры.

1. Включите ламинатор, установив переключатель в положение «Вкл» (находится на панели управления).
2. Затем установите другой переключатель в положение «Горячее» (находится на панели управления), после чего валы начнут нагреваться.
3. Выберите температурный режим соответствующий толщине используемой пленки (круглый переключатель на панели управления). При необходимости воспользуйтесь таблицей «Соотношение температуры ламинатора и толщины пленки».
4. При достижении рабочей температуры загорится индикатор «Готов к работе».
5. Разместите ламинируемый материал в пакетную пленку соответствующей толщины так, чтобы по краям оставалось свободное расстояние в 3-10 мм для надежного запаивания.
6. Вставьте ламинируемый материал запаиванной стороной пленки вперед, по центру загрузочного слота ламинатора.
7. Когда ламинирование будет завершено, заламинированный материал может быть горячим и излишне пластичен, обращайтесь с ним осторожно.

Холодное ламинирование.

** По умолчанию система сразу готова к холодному ламинированию.
* Используйте специальную пленку для холодного ламинирования.
* Если холодное ламинирование происходит после горячего, начинайте работу только по истечении полного остывания валов.*

1. Включите ламинатор, установив переключатель в положение «Вкл» (находится на панели управления).
2. Установите переключатель в положение «Холодное» (находится на панели управления). Ламинатор сразу готов к работе.
3. Совершите описанный алгоритм действий из «Горячее ламинирование» в п.п. 5.6.

Фольгирование.

1. Установите переключатель температуры в положение 140-180 град. и дождитесь, когда загорится индикатор готовности «Готов».
2. Положите специальную фольгу не цветной стороной на лист с изображением или текстом сверху. На фольгу тоже сверху положите любой лист бумаги, чтобы он полностью покрывал ее. Поместите пакет в слот загрузки.
3. Снимите верхний лист и аккуратно сдерите не приклеившуюся фольгу к листу с изображением или текстом.

При замятии.

1. При возникновении замятия или другой необходимости извлечь материал из ламинатора, воспользуйтесь функцией «реверс». Установите переключатель в положение «Назад».
2. Извлеките материал и для продолжения работы, верните переключатель в положение «Вперед».

Окончание работы.

По окончании работы не забывайте выключать ламинатор, установив переключатель управления в положение «Выкл».